

Refrigerator

Side By Side Luxury

R-MX700GVRU0 - GBK

HITACHI
Inspire the Next

Enjoy the taste of fresh



Side by side (3 Türen)

R-MX700GVRU0 - GBK

3 Türen

Brutto 633 Liter / Netto 569 Liter



Schwarz Glas (GBK)

INVERTER × **Dual Fan Cooling**

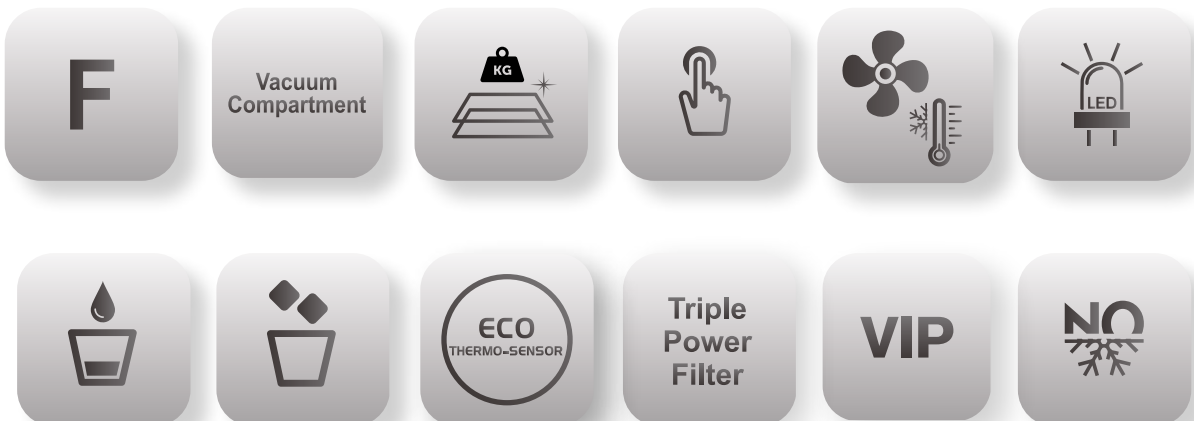

MERKMALE

Gefrier Zone

Kühlschrank Zone



Gemüse Zone

Kühlschrank Zone

- Vakuum Schublade
- Einlegeboden Hartglas
- Türfächer
- Eierschale
- LED Beleuchtung
- Schnell-Kühlfunktion

Gemüse Zone

- Separates Gemüsefach
- Feuchtigkeit Gemüsefach
- Drie lades
- 3 Schubladen
- Türfächer
- LED Beleuchtung

Gefrier Zone

- Automatische Eismaschine
- Einlegeboden Hartglas
- Schubladen
- Türfächer
- LED Beleuchtung
- Schnell-Gefrierfunktion

Allgemeine Merkmale

- Inverter Kompressor
- Doppelte Ventilator Kühlung
- VIP (vacuüm isolatiepaneel)
- Doppelte Sensorsteuerung
- Eis- und Wasserspender
- Wasserbehälter mit Filter
- Touchscreen-controller
- Geruchsfrei (Triple Power Geruchsfilter)
- Schimmelresistente Türdichtungen
- No Frost
- CFC Frei/ HFC Frei

Vakuum Schublade – frischere Lebensmittel machen den besten Koch



Unter Vakuum aufbewahren für die Frische von Lebensmitteln

Das Geheimnis langanhaltender Frische wird erreicht durch Reduzierung des Sauerstoffgehaltes. HITACHI Original-Vakuumschublade senkt die Luft auf ca. 0,8 atm (atmosphärisch Druck). Fleisch, Fisch und Milchprodukte werden frisch gehalten und behalten ihre Nährstoffe. Zusätzlich sofort kochfertig ohne vorheriges Auftauen.



- ~ Schnellere Geschmacksaufnahme von Kräutern und Marinaden
- ~ Frische bewahren
- ~ Die Geschichte von 2 Temperaturzonen
- ~ Optimale Lagerung
- ~ Geschmackserhaltung

Wasserbehälter für Leitungswasser oder Flaschenwasser

Eis- und Wasserspender

Gießen Sie Mineralwasser oder ein anderes gereinigtes Wasser in den 5,0 l großen Wassertank. Dadurch erhalten Sie kaltes Wasser, Crushed Ice oder Eiswürfel aus dem Spender. Es ist keine Installation erforderlich, Sie können Ihr Gerät fast überall installieren.



Eis wird automatisch für Sie gemacht.

Diese HITACHI Side by Side Kühlschränke haben eine automatische Eismaschine.

Quick Ice

Wenn Sie schnell Eis zubereiten möchten, schalten Sie den Schnellgefrier-Modus ein. Dadurch wird Eis etwa 14% schneller zubereitet.



Einfache Aufbewahrung in Schubladen

Die Schubladen bieten eine klare Sicht, in dem die Produkte deutlich auf einen Blick zu finden sind.



Andere Funktionen



Quick Cooling

Wenn Sie Produkte schneller und leistungsfähiger kühlen möchten, schalten Sie den Schnellkühlmodus ein. Dadurch werden Produkte ca. 8% schneller gekühlt.

*Von Hitachi getestet. Vergleich zwischen Schnell Kühlmodus ein und aus.



Elegantes Innendesign

Das Innere des Side-by-Side-Kühlschranks wurde sorgfältig für Ihren Gebrauch und Ihre Bequemlichkeit konzipiert. Jeder Kühlschrank ist mit energiesparender LED-Beleuchtung ausgestattet.



Leistungsstarke Desodorierung

Triple Power Filter der 7 Geruchskomponenten einfängt und entfernt Duftkomponenten und 99 % Bakterien.

Triple Power Filter, der 7 Geruchskomponenten einfängt und entfernt (getestet von Hitachi) Duftkomponenten und 99 % Bakterien Die Art der Duftstoffe: Methylmercaptan, Ammoniak, Acetaldehyd, Trimethylamin, Propanal, Hexanal und Essigsäure). Dies ergibt auch eine sterile Wirkung. Die Kombination der Eigenschaften von Aktivkohle, Zeolith und Manganoxid (Katalysator) in diesem Filter reduziert den Anteil der vorhandenen Gerüche erheblich. Testorganisation: Boken Quality Evaluation Institute. Testverfahren: Filmadhäsionsverfahren (JISZ2801). Verarbeitungskomponente: Filter. Sterilisationsverfahren: Anwendung: Oxidationskatalysator zu filtern. Thema: Bakterien im Filter eingeschlossen. Testergebnisse: 99 % steril nach 24 Stunden, nur mit dem Filter erreicht. Keine Auswirkung auf die Umwelt und/oder die Lebensmittel im Kühlschrank.

Technische Spezifikationen & Maße

MODELL	R-MX700GVRU0
Ausführung / No Frost	3-Türig / ●
Vakuum Schublade	●
Dual Fan Cooling	●
Inverter Steuerung	●
Stromversorgung (V)	220-240
Gesammt Netto Inhalt (L)	569
Netto Inhalt Kühlzone (L)	362
Netto Inhalt Gefrierzone (L)	207
Netto Inhalt wählbare Zone im Gefrierteil (L)	-
Energieklasse	F
Energieverbrauch (kWh/Jahr)	400
Klimaklasse	ST
Geräuschpegel (dB)	42
Gefrierzone 4 Sterne	●
Einlegeböden aus gehärtetem Glas (Verstellbar)	●
Triple Power Filter	●
Nano Titanium Filter	-
Beleuchtung Gefrierzone	(LED)
Bedienung	touch screen
Wasserspender	●
Eisspender	●
Automatische Eismaschine/ Manuelle Eisherstellung	●
Eco Thermo Sensor	●
Breite	92
Höhe	179,5
Tiefe	72
Gewicht (kg)	117

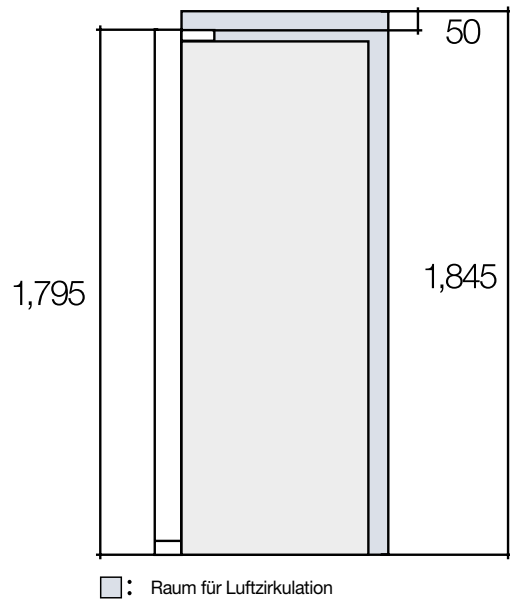
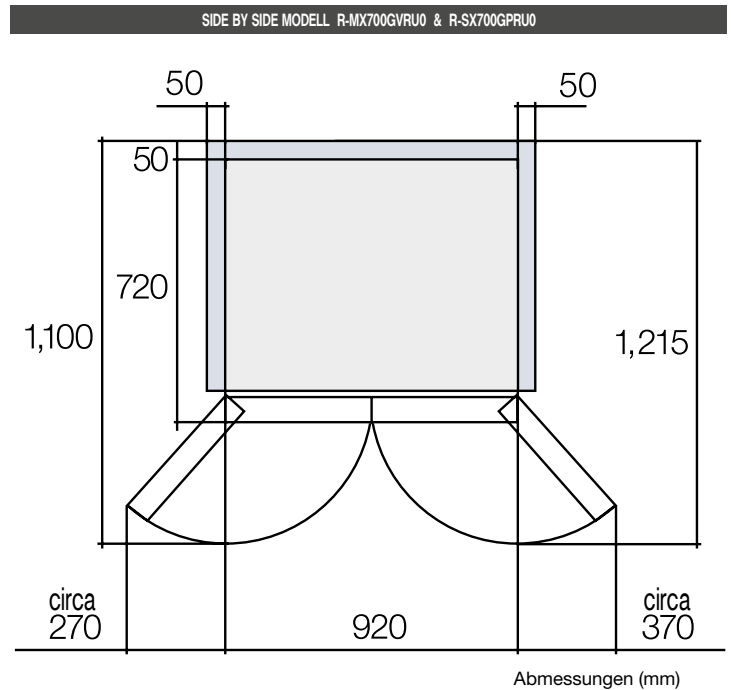

HITACHI

WWW.HITACHI-APPLIANCES.EU